

# Battery-Powered Roller Shade

Shade Mounting Guide—Please Read Before Installing

**CAUTION:** RISK OF FALLING OBJECTS. Read and follow all instructions for mounting the shade system. Failure to follow these instructions could result in minor to moderate injury.

English

## 1 Prepare to Install:

### 1.1 Unpack the box and verify contents

**Roller Shade Assembly**

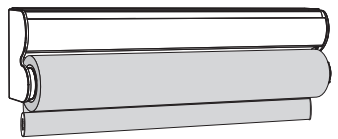

**Shade without Fascia:**  
Remove all packing materials.

**Mounting Rail with Bracket Locks**

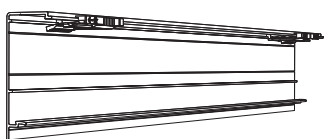

**Mounting Screws**



qty. varies with shade size

**Spacers**



included only when outside mount above trim is specified

**Center Support(s)**



qty. varies from 0 to 2, depending on shade configuration

**Fascia Options:**

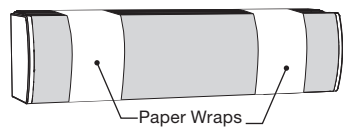

**Fabric Wrapped Fascia:**  
Attached to the shade at the factory; leave the individual white-paper wraps (indicated above) in place during shade mounting



**Triathlon Architectural Fascia:**  
Packaged separately in the shade box; attach before mounting the shade according to the installation guide packaged with the end caps

### 1.2 Inspect the shade for proper bracket engagement

**CAUTION:** RISK OF FALLING OBJECTS. Inspect and confirm both ends of the shade tube are fully seated in the end brackets. Failure to ensure the brackets are fully seated could result in minor to moderate injury.

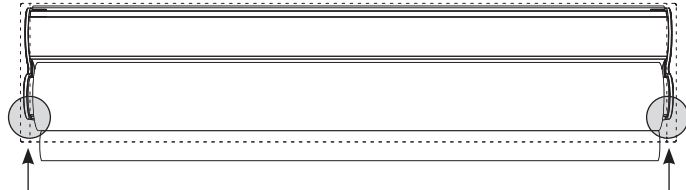

Inspect Here

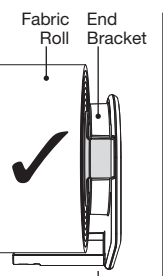

**VIEWED FROM BELOW**  
(right end shown; inspect both ends and correct as needed)

Shade Tube Fully Seated

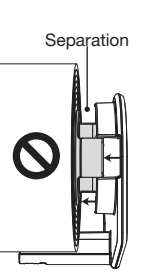

Separation

If separation has occurred during shipping, re-seat the shade tube by pushing the parts together

Shade Tube Not Fully Seated

### 1.3 Gather additional items you'll need

- Pencil
- Scissors
- Tape Measure
- D-Cell Alkaline Batteries (6 or 8 depending on shade size; 12 or 16 with Battery Boost option)
- Level
- Lutron recommends Duracell® or RAYOVAC® batteries
- Power Drill
- 3/16 in (4.8 mm) Drill Bit
- 1/4 in (6 mm) Hex Driver Bit (6 in extension recommended)

## 2 Prepare the Mounting Rail:

**NOTE:** Shades wider than 48 in (1219 mm) must be installed by 2 persons.

### 2.1 Hold the Mounting Rail up to the mounting surface, approximating its final mounting position.

a. Verify minimum clearance at both ends of the Mounting Rail.

**IMPORTANT:** Sufficient clearance is required for successful installation. Refer to the picture at right. If the minimum clearance is not met at both ends, **DO NOT** install the shade. Check the order details or original quote, re-measure the window, and call Lutron Technical Support to initiate a resolution.

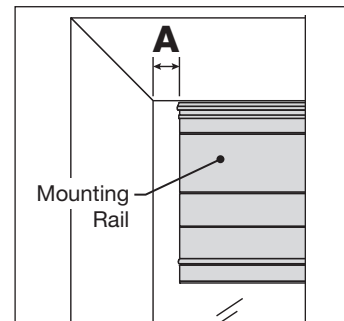

**Minimum Clearance "A"**  
Shade with fascia: ¼ in (6 mm)  
Shade without fascia: ⅛ in (3 mm)

b. Verify that the Mounting Rail is level, centered on, and parallel to the window.

### 2.2 Plan mounting screw locations.

a. Plan mounting screw locations so that the screws will drive into studs or solid trim if possible. Ensure fasteners are appropriate for the mounting surface.

b. Plan to install a mounting screw 3.5-5 in (89-127 mm) from each end of the Mounting Rail (shaded areas below).

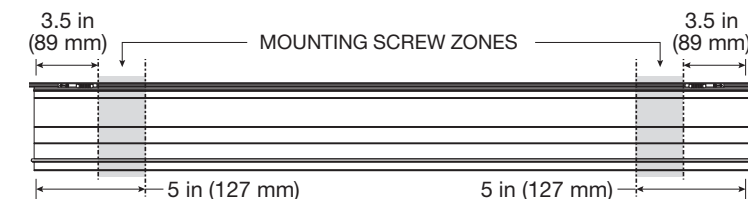

c. For shades wider than 48 in (1219 mm), plan to install two additional screws, equally spaced across the Mounting Rail.



d. Use a pencil to mark mounting screw locations.

**NOTE:** The Mounting Rail features grooves that indicate recommended screw placement, and help stabilize the point of your drill bit.

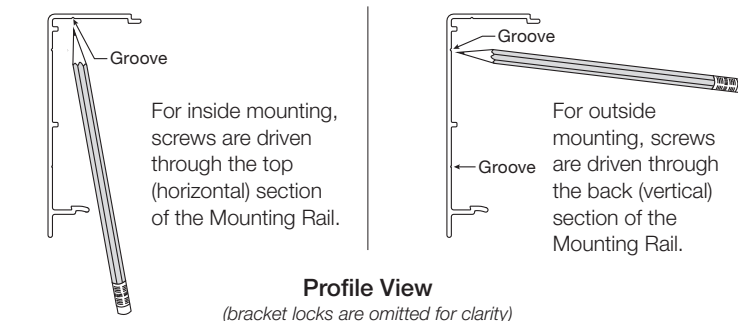

### 2.3 Pre-drill the Mounting Rail.

a. Pre-drill the Mounting Rail at the pencil marks, using a 3/16 in (4.8 mm) drill bit.

## 3 Install the Mounting Rail:

3.1 According to the mounting option chosen on the original order, fasten the Mounting Rail to the mounting surface using the mounting screws provided or other appropriate fasteners.

**MOUNTING OPTION:**  
**Inside Mount**

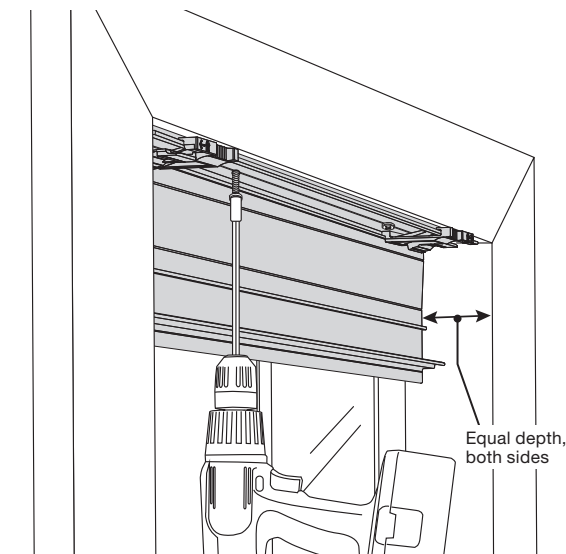

**MOUNTING OPTION:**  
**Outside Mount on Trim**



**MOUNTING OPTION:**

**Outside Mount above Trim**

Spacers between the Mounting Rail and the mounting surface (included only when outside mount above trim is specified)\*\*

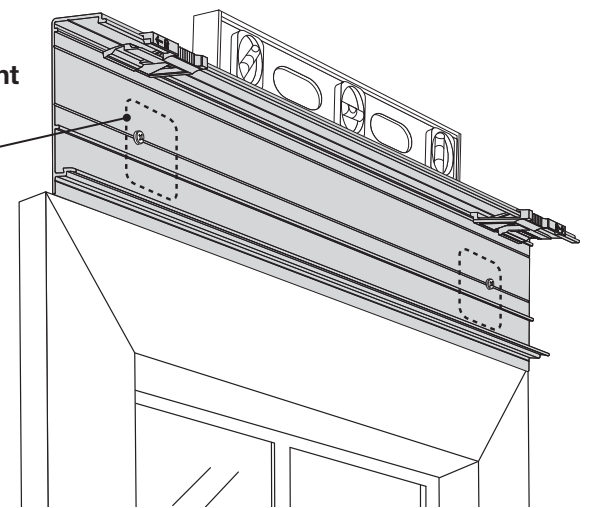

**\*\*NOTE:** Depending on the size of your shade and the depth of your trim, or the roll direction of your shade, you may be able to mount the shade directly to the wall above the trim without using the spacers.

In this arrangement, the top of the Mounting Rail must be a minimum of 5¼ in (133 mm) above the top of the trim.

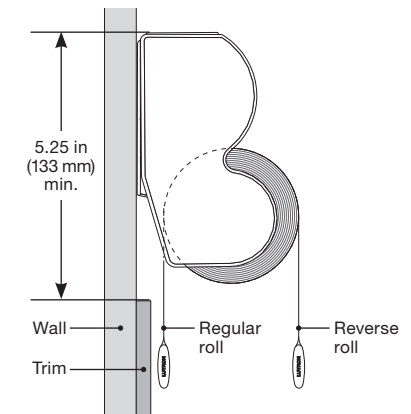

## 4 Finalize the Mounting Rail Installation:

### 4.1 Recheck the Mounting Rail position.

Refer to Minimum Clearance "A" in Step 2.1.a and confirm the mounted Mounting Rail is positioned to allow the clearance shown at both ends. If the minimum clearance is not met at both ends, **DO NOT** install the shade. Loosen or remove the mounting screws and reposition the Mounting Rail to comply with the clearance requirement.

### 4.2 Clear the Mounting Rail of all debris.

To ensure secure engagement of the shade brackets, the Mounting Rail must be clean and free of burrs, shavings, and other debris that may result from drilling and fastening. Run a brush or cloth from end to end along the areas indicated at right to ensure no debris is present.

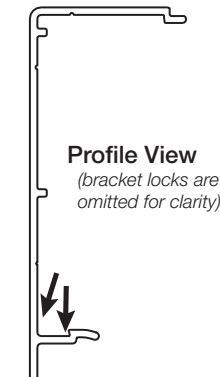

## 5 Install the Center Support(s):

**NOTE:** The quantity of Center Supports included with each shade varies from 0 to 2, depending on the shade configuration. If no Center Supports were packaged with your shade, skip this step.

### 5.1 Position the Center Support midway across the mounted Mounting Rail as shown and lock it into the Mounting Rail with an audible "click."

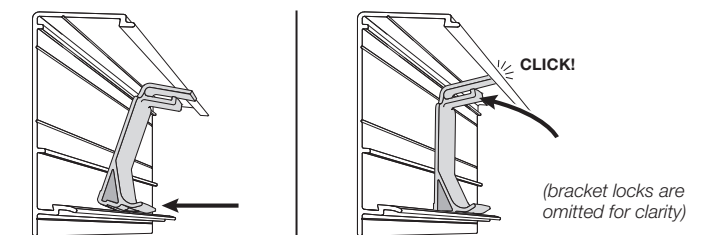

**NOTE:** Some shades include (2) Center Supports. Install each as shown above, positioning them at equal spacing across the Mounting Rail.



### 6 Remove the Bracket Lock Labels:

The Mounting Rail has a Bracket Lock factory-installed near each end, held in place for shipping by a removable label. The labels must be removed and the Bracket Locks must slide freely along the top of the Mounting Rail before the shade is attached. Follow all steps in Section 6 before proceeding to Section 7.

- Remove the label from the left Bracket Lock
- Position the left Bracket Lock at least 1.5 in (38 mm) (or as far as installed mounting hardware will allow) from the left end of the Mounting Rail to provide clearance for attachment of the shade
- Repeat steps a. and b. on the right Bracket Lock

FRONT VIEW  
Left Bracket Lock

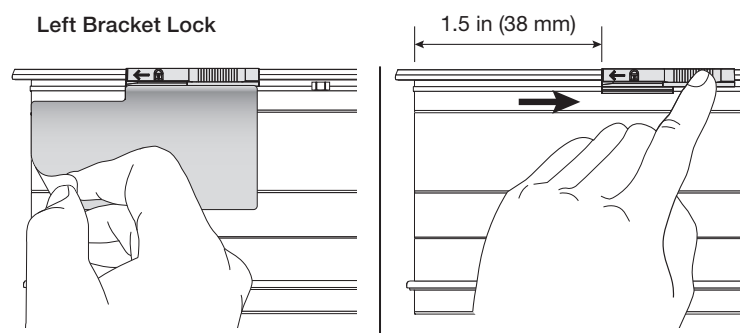

### 7 Hang the Shade:

**IMPORTANT:** If your shade includes the optional Triathlon Architectural Fascia, it must be attached to the shade prior to proceeding with step 7.1. Refer to the installation guide packaged with the end caps.

**CAUTION:** RISK OF FALLING OBJECTS. Mount the shade in the Mounting Rail as shown and verify secure engagement. Failure to follow these instructions could result in minor to moderate injury.

**NOTE:** Shades wider than 48 in (1219 mm) must be installed by 2 persons.

7.1 Rest the inner part of each end bracket (shaded), bottom-first on the lower shelf of the mounted Mounting Rail.

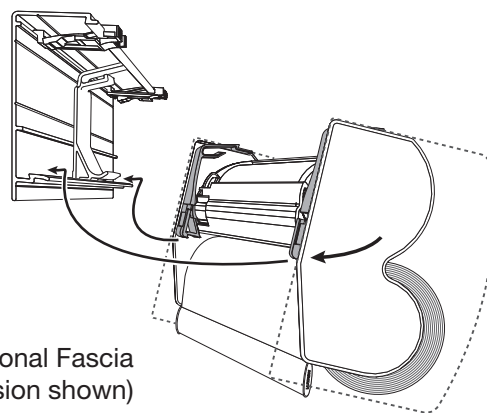

----- = Optional Fascia  
(Fabric-Wrapped version shown)

7.2 Push the top of the shade into the Mounting Rail, locking the brackets with an audible “click” at each end.

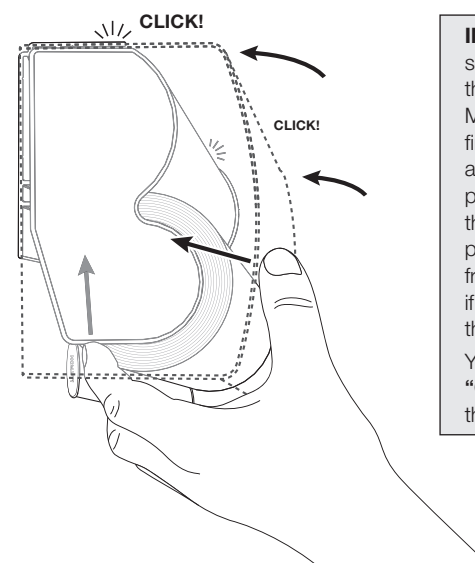

**IMPORTANT:** To ensure secure engagement of the shade brackets in the Mounting Rail, use your fingers (inside the fascia, if applicable) to apply upward pressure at the bottom of the shade brackets while pressing rearward on the front of the shade (or fascia, if applicable) with your thumbs, as shown. You must hear a distinct “CLICK” at both ends of the shade.

7.3 If the shade has a Fabric-Wrapped Fascia, remove the paper wraps.

a. Being careful to avoid cutting the fabric, use scissors to cut across each paper wrap from below.

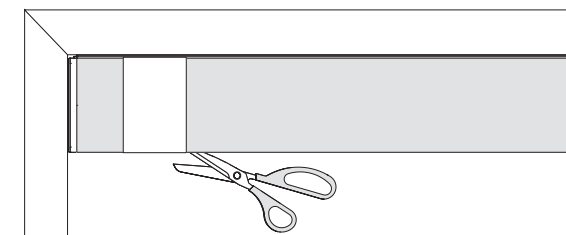

b. After cutting, pull the wrap out through the top of the shade.

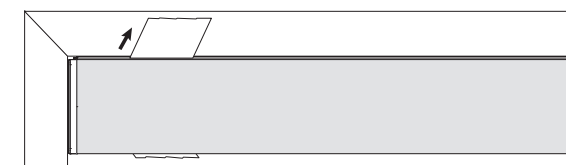

c. After removing both wraps, lift the fascia (from the bottom) and remove all additional packing materials.

### 8 Engage the Bracket Locks:

8.1 Open the battery holder at the top of the shade.

With Optional Fascia: pull out, then down on the fascia.

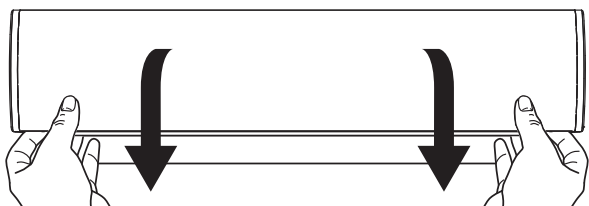

OR

Without Optional Fascia: rotate the top section forward.

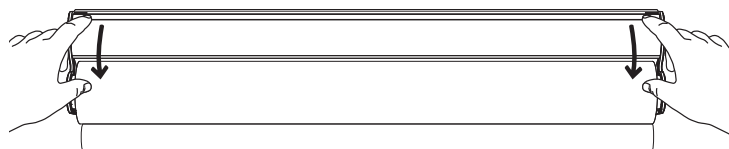

8.2 Slide each Bracket Lock all the way to the end of the Mounting Rail until it clicks lightly, engaging the lock and securing the shade end bracket to the Mounting Rail.

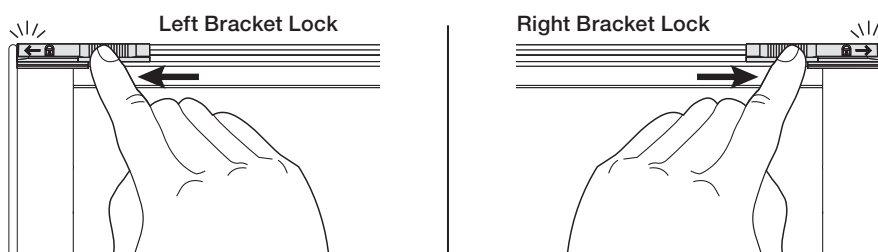

**CAUTION:** RISK OF FALLING OBJECTS. Lock the shade brackets to the Mounting Rail as shown below and verify secure engagement of the Bracket Locks. Failure to follow these instructions could result in minor to moderate injury.

### 9 Install Batteries:

9.1 With the battery holder still open from Step 8, insert new D-cell alkaline batteries. Do not mix brands or types. Lutron recommends Duracell® or RAYOVAC® batteries. A diagram on the battery holder shows quantity and orientation.

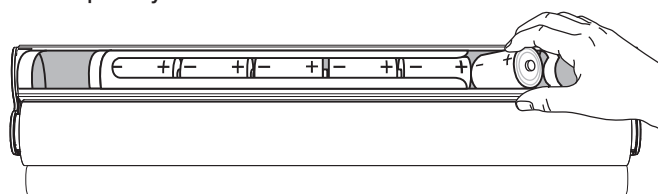

**NOTE:** A shade with the Battery Boost option contains (2) battery holders. The shade will operate with batteries installed in either battery holder or both battery holders. Extended battery life is realized only when new batteries are installed in both battery holders.

9.2 Return the battery holder to the closed position.

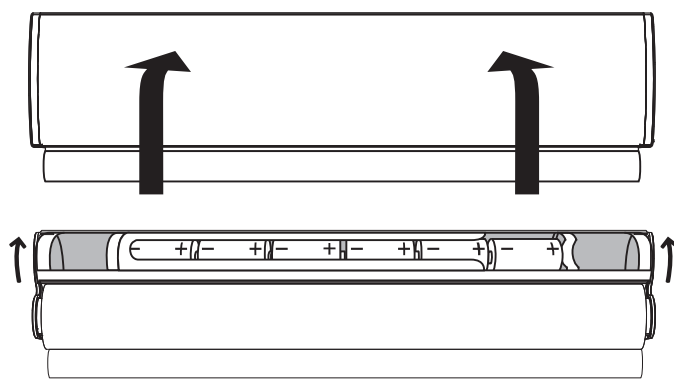

### 10 Setup and Programming

A separate sheet of instructions is included with the shade. It includes procedures for assigning a remote control, adding the shade to a system, if applicable, adjusting the open and close limits, and setting a favorite position.

### How to Remove the Shade

After the shade is installed, to remove the shade from the Mounting Rail, please follow these steps:

- Move the shade to its fully raised position.
- Remove the batteries. See sections 8 and 9 for information on battery access.
- Disengage the Bracket Locks. Slide each Bracket Lock away from the end of the Mounting Rail as shown in Step 6.
- Remove the shade: With the shade firmly supported, (the assistance of a second person is required for shades wider than 48 in/1219 mm), press down on the release tab at the top of each end bracket to release it from the Mounting Rail. (The release tabs may be easier to access with the battery holder partially open.)

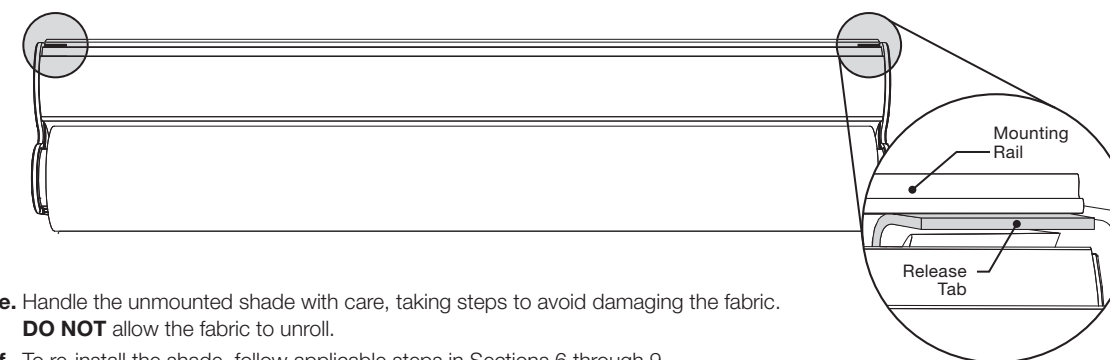

- Handle the unmounted shade with care, taking steps to avoid damaging the fabric. **DO NOT** allow the fabric to unroll.
- To re-install the shade, follow applicable steps in Sections 6 through 9.

For complete warranty information, refer to: <http://www.lutron.com/TechnicalDocumentLibrary/Window Systems Warranty.pdf>

#### Worldwide Headquarters | USA

Lutron Electronics Co., Inc.  
7200 Suter Road  
Coopersburg, PA 18036-1299 USA  
Customer Assistance:  
Online: [www.lutron.com/help](http://www.lutron.com/help)  
Email: [Support@Lutron.com](mailto:Support@Lutron.com)  
Phone (including 24/7 Technical Support):  
1.844.LUTRON1 (588-7661)

#### Europe Headquarters | United Kingdom

In EEA imported by:  
Lutron EA Ltd  
6 Sovereign Close, London, E1W 3JF UK  
TEL: +44.(0)20.7702.0657  
FAX: +44.(0)20.7480.6899  
Technical Support: +44.(0)20.7680.4481  
FREEPHONE: 0800.282.107



## 1 Préparation pour l'installation :

### 1.1 Déballez la boîte et vérifiez le contenu

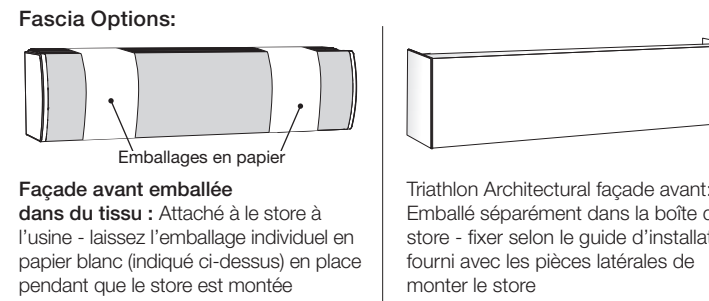
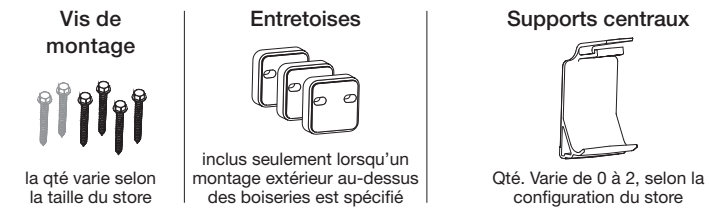
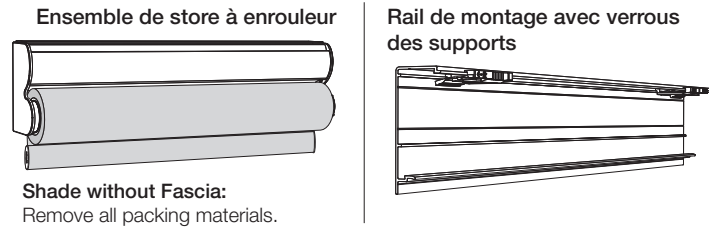

### 1.2 Inspectez le bon enclenchement du support du store

**AVERTISSEMENT : RISQUE DE CHUTE D'OBJETS.** Inspectez et confirmez que les deux extrémités du tube du store sont bien enclenchées dans les supports d'extrémité. Ne pas vérifier que les supports sont bien enclenchés pourrait causer des blessures légères ou modérées.

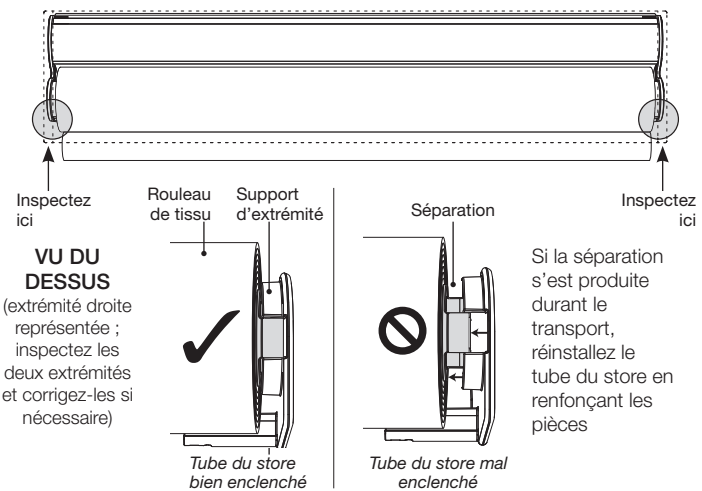

### 1.3 Récupérez les éléments supplémentaires nécessaires

- Ruban à mesurer
- Niveau
- Ciseaux
- Perceuse
- Mèche de 4,8 mm (3/16 po)
- Embout de tournevis hexagonal de 6 mm (1/4 po) (extension de 6 po recommandée)
- Crayon
- Ciseaux
- Piles alcalines D (6 ou 8 selon la taille du store ; 12 ou 16 avec l'option d'un double compartiment de piles) Lutron recommande des piles Duracell® ou RAYOVAC®

## 2 Préparer le rail de montage :

**REMARQUE :** Les stores plus larges que 1 219 mm (48 po) doivent être installés par 2 personnes.

### 2.1 Maintenez le rail de montage contre la surface de montage, à peu près dans sa position de montage finale.

a. Vérifiez le dégagement minimum aux deux extrémités du rail de montage.

**IMPORTANT :** un dégagement suffisant est requis pour une installation réussie. Reportez-vous à l'illustration et au tableau à droite. Si le dégagement minimum n'est pas respecté aux deux extrémités, **NE PAS** installer le store. Vérifiez les détails de la commande et le devis d'origine, mesurez à nouveau la fenêtre et appelez l'assistance technique de Lutron pour trouver une solution.

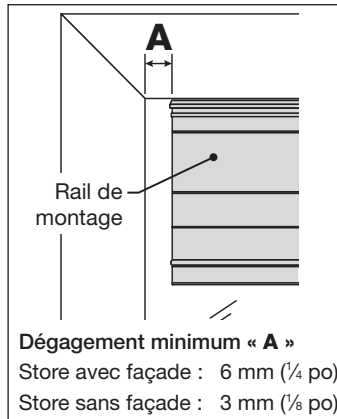

b. Vérifiez que le rail de montage est à niveau, centré sur et parallèle à l'ouverture de la fenêtre.

### 2.2 Planifiez l'emplacement des vis de montage.

a. Planifiez l'emplacement des vis de montage de sorte que les vis soient fixées dans des montants ou des boiseries solides si possible. Vérifiez que les fixations sont appropriées à la surface de montage.

b. Planifiez d'installer une vis de montage à 89 - 127 mm (3.5 - 5 po) de chaque extrémité du rail de montage (zones ombrées ci-dessus).

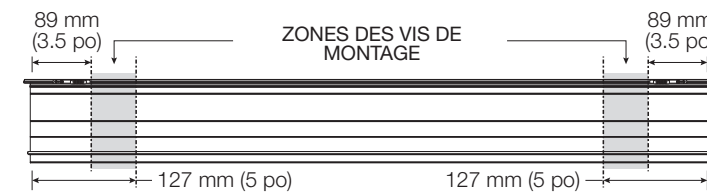

c. Pour les stores plus larges que 1 219 mm (48 po), planifiez d'installer deux vis supplémentaires espacées de façon égale sur le rail de montage.



d. Utilisez un crayon pour marquer l'emplacement des vis de montage.

**REMARQUE :** Le rail de montage possède des rainures qui indiquent le placement recommandé des vis et permet de stabiliser la pointe de votre foret.

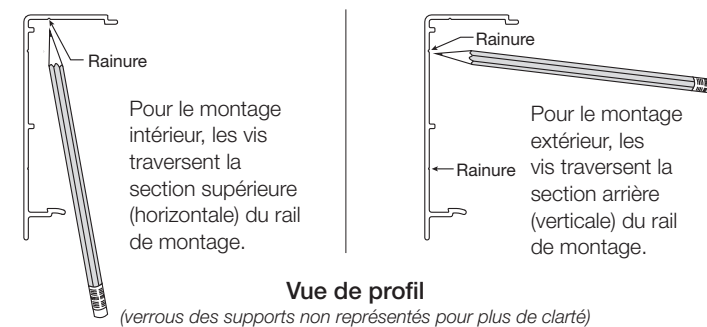

### 2.3 Pré-percez le rail de montage.

a. Pré-percez le rail de montage au niveau des marques de crayon, à l'aide d'un foret de 4,8 mm (3/16 po).

## 3 Installer le rail de montage :

3.1 Selon l'option de montage choisie dans la commande originale, attachez le rail de montage à la surface de montage au moyen des vis fournies ou d'autres attaches appropriées. (Les verrous des supports ne sont pas représentés pour plus de clarté.)

**MONTAGE OPTION :**  
**Montage intérieur**

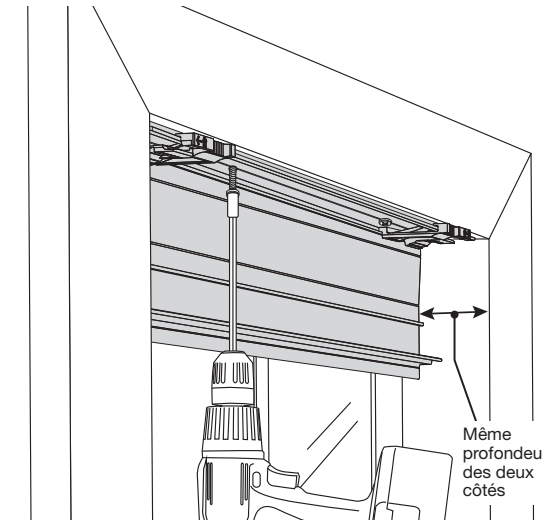

**MONTAGE OPTION :**  
**Montage extérieur sur la boiserie**



**MONTAGE OPTION :**

**Montage extérieur au-dessus de la boiserie**

Entretoises entre le rail de montage et la surface de montage (incluses seulement lorsqu'un montage extérieur au-dessus de la boiserie est spécifié)\*\*

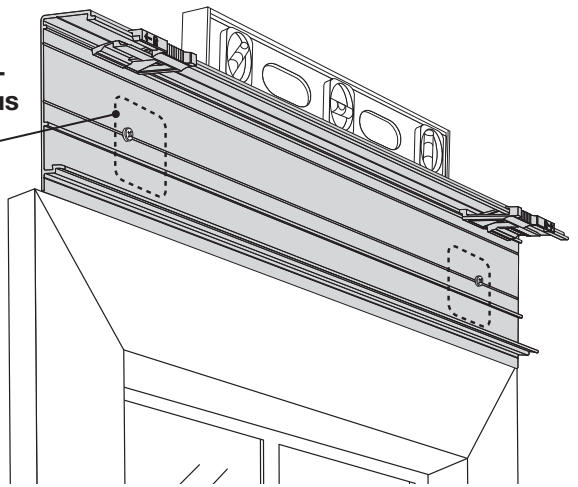

**\*\* REMARQUE :** Selon la taille de votre store et la profondeur de votre boiserie, ou la direction de l'enrouleur de votre store, vous pourriez être en mesure de monter le store directement sur le mur au-dessus de la boiserie sans utiliser d'entretoises.

Dans ce cas, la partie supérieure du rail de montage doit se trouver à un minimum de 133 mm (5¼ po) au-dessus de la partie supérieure de la boiserie.

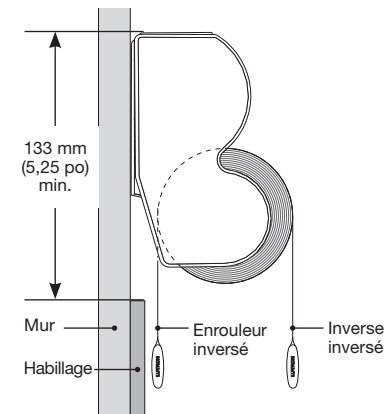

## 4 Finaliser le montage du rail de montage :

### 4.1 Vérifiez la position du rail de montage de nouveau.

Reportez-vous au dégagement minimum « A » de l'étape 2.1 a et confirmez que le rail de montage monté est positionné de façon à laisser le dégagement représenté aux deux extrémités. Si le dégagement minimum n'est pas respecté aux deux extrémités, **NE PAS** installer le store. Dévissez et retirez les vis de montage et repositionnez le rail de montage pour qu'il soit conforme à l'exigence de dégagement.

### 4.2 Nettoyez tous les débris du rail de montage.

Pour garantir un enclenchement sécurisé des supports du store, le rail de montage doit être propre et ne présenter aucune bavure, aucun copeau ni d'autres débris pouvant résulter du perçage et de la fixation. Passez une brosse ou un chiffon d'une extrémité à l'autre et le long des zones indiquées à droite pour vous assurer qu'aucun débris n'est présent.

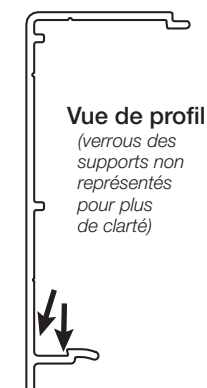

## 5 Installer les supports centraux :

**REMARQUE :** La quantité de supports de centre inclus avec chaque store varie de 0 à 2, dépendant de la configuration. Si aucun support central n'a été emballé avec votre store, ignorez cette étape.

### 5.1 Positionnez le support central à mi-chemin du rail de montage monté comme représenté et verrouillez-le dans le rail de montage avec un « clic » audible.

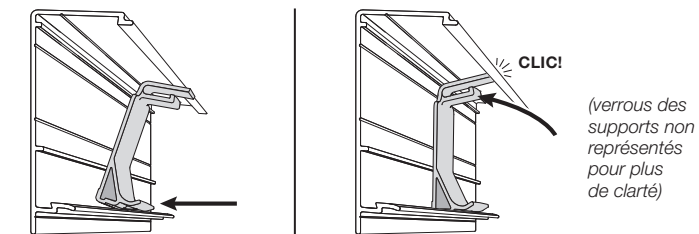

**REMARQUE :** les stores intègrent (2) supports centraux. Installez chacune comme représenté ci-dessus, en les positionnant à distance égale sur le rail de montage.



### 6 Retirer l'étiquette des verrous des supports :

Le rail de montage possède un verrou de support installé à l'usine à proximité de chaque extrémité, maintenu en place pour le transport à l'aide d'une étiquette amovible. Les étiquettes doivent être retirées et les verrous des supports doivent glisser librement le long de la partie supérieure du rail de montage avant d'attacher le store. Suivez toutes les étapes de la section 6 avant de passer à la section 7.

- Retirez l'étiquette du verrou de support de gauche
- Positionnez le verrou de support de gauche à 38 mm (1,5 po) au moins (ou aussi loin que le matériel de montage installé le permet) de l'extrémité gauche du rail de montage pour obtenir le dégagement permettant d'attacher le store
- Répétez les étapes a. et b. sur le verrou de support de droite

#### VUE FRONTALE

Verrou de support de gauche

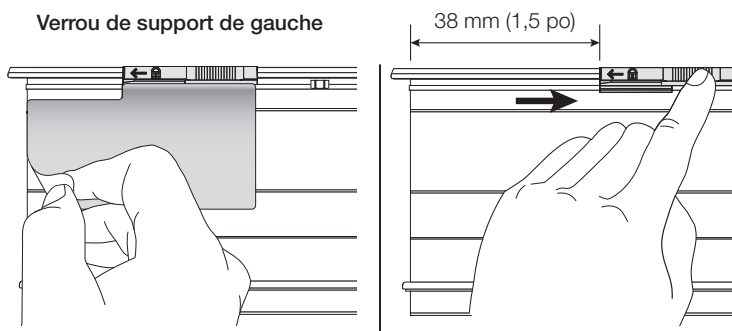

### 7 Accrocher le store :

**IMPORTANT :** Si votre store inclut l'option Triathlon Architectural façade avant, Il doit être fixé à le store avant de procéder à l'étape 7.1. Reportez-vous au guide d'installation fourni avec les pièces latérales

**AVERTISSEMENT :** RISQUE DE CHUTE D'OBJETS. Montez le store sur le rail de montage comme représenté et vérifiez son bon enclenchement. Ne pas respecter ces instructions pourrait causer des blessures légères ou modérées.

7.1 Reposez la partie intérieure de chaque support d'extrémité (ombrée ci-dessous) en partant du bas sur le rebord inférieur du rail de montage monté

----- = Façade avant optionnelle (version tissu-enveloppée montrée)

**REMARQUE :** Les stores plus larges que 1 219 mm (48 po) doivent être installés par 2 personnes.

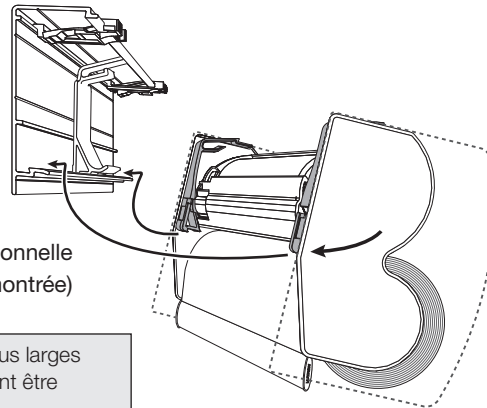

7.2 Pressez la partie supérieure du store dans le rail de montage pour verrouiller les supports avec un « clic » audible à chaque extrémité.

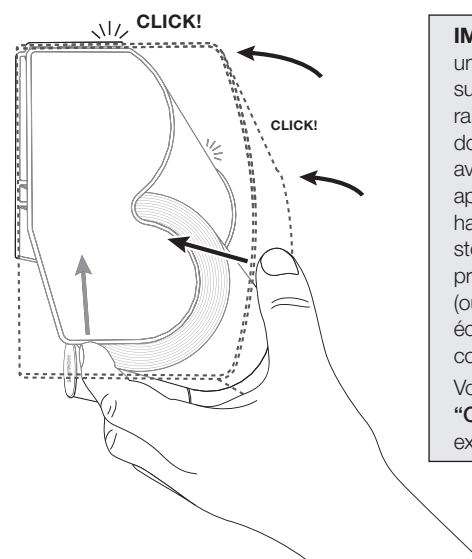

**IMPORTANT :** Pour assurer un engagement sûr des supports du store dans le rail de montage, utilisez vos doigts (à l'intérieur du facade avant, le cas échéant) pour appliquer une pression vers le haut au bas des supports du store, tout en appliquant une pression sur l'avant du store (ou le facade avant, le cas échéant) avec vos pouces, comme indiqué. Vous devez entendre un « CLIC » distinct à chaque extrémité de le store.

7.3 Si le store comprend une façade, retirez les emballages en papier.

- En évitant soigneusement de couper le tissu, utilisez des ciseaux pour couper chaque emballage en papier à partir du bas.

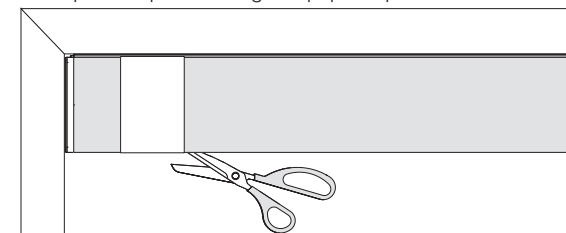

- Une fois découpé, extrayez l'emballage par la partie supérieure du store.

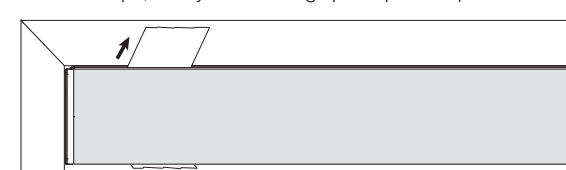

- Une fois les deux emballages retirés, soulevez la façade (à partir du bas) et retirez tous les matériaux d'emballage supplémentaires.

### 8 Enclencher les verrous des supports :

8.1 Ouvrez le compartiment des piles en haut du store.

Avec la façade optionnelle : tirez la façade vers l'extérieur, puis vers le bas.

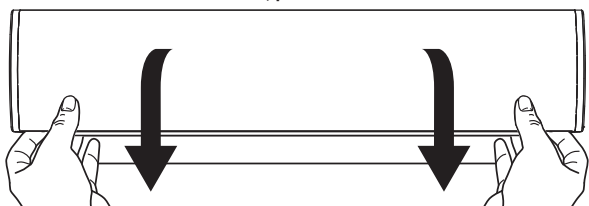

OU

Sans la façade avant optionnelle : tournez la section supérieure vers l'avant.

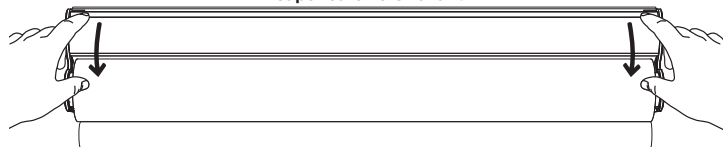

8.2 Faites coulisser chaque verrou de support jusqu'à l'extrémité du rail de montage jusqu'à entendre un léger clic, pour enclencher le verrou et sécuriser le support d'extrémité du store sur le rail de montage.

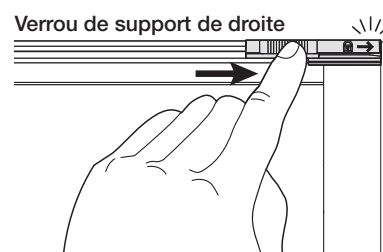
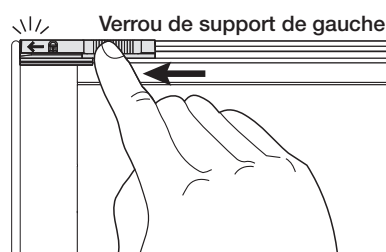

**AVERTISSEMENT :** RISQUE DE CHUTE D'OBJETS. Verrouillez les supports du store sur le rail de montage comme représenté ci-dessous et vérifiez le bon enclenchement des verrous des supports. Ne pas respecter ces instructions pourrait causer des blessures légères ou modérées.

### 9 Installer les piles :

9.1 Avec le compartiment des piles toujours ouvert de l'étape 8, insérez de nouvelles piles alcalines D. Ne mélangez pas les marques ou les types. Un schéma sur le compartiment des piles montre leur nombre et leur sens.

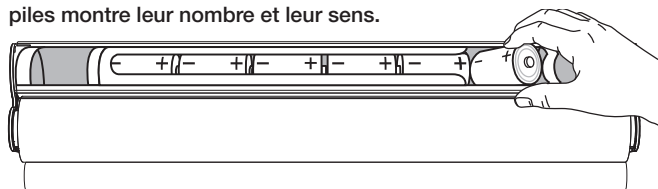

**REMARQUE :** Un store avec l'option de double compartiment de piles contient (2) compartiments de piles. Le store fonctionnera avec les piles installées dans n'importe lequel des compartiments de piles, ou dans les deux compartiments de piles. La durée de vie prolongée des piles n'est atteinte que si des piles neuves sont installées dans les deux compartiments de piles.

9.2 Refermez le compartiment des piles.

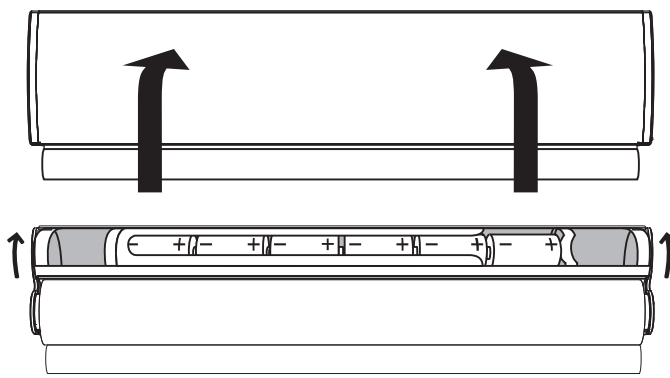

### 10 Configuration et programmation

Une fiche d'instructions séparée est incluse avec le store. Elle comprend des procédures pour attribuer une télécommande, ajouter le store à un système, le cas échéant, régler les limites d'ouverture et de fermeture et configurer une position favorite.

### Comment retirer le store

Une fois le store installé, pour retirer le store du rail de montage, veuillez suivre ces étapes :

- Lever le store à sa position entièrement levée.
- Retirez les piles. Consultez les sections 8 et 9 pour des informations concernant l'accès aux piles.
- Dégagez les verrous des supports. Faites glisser chaque verrou de support dans le sens opposé de l'extrémité du rail de montage, comme représenté à l'étape 6.
- Retirez le store : Le store fermement soutenu (l'aide d'une seconde personne est recommandée pour les stores plus larges que 1 219 mm / 48 po), appuyez sur la patte de dégagement vers le bas sur la partie supérieure de chaque support d'extrémité pour la libérer du rail de montage. (Il peut être plus facile d'accéder aux pattes de dégagement avec le compartiment des piles partiellement ouvert.)

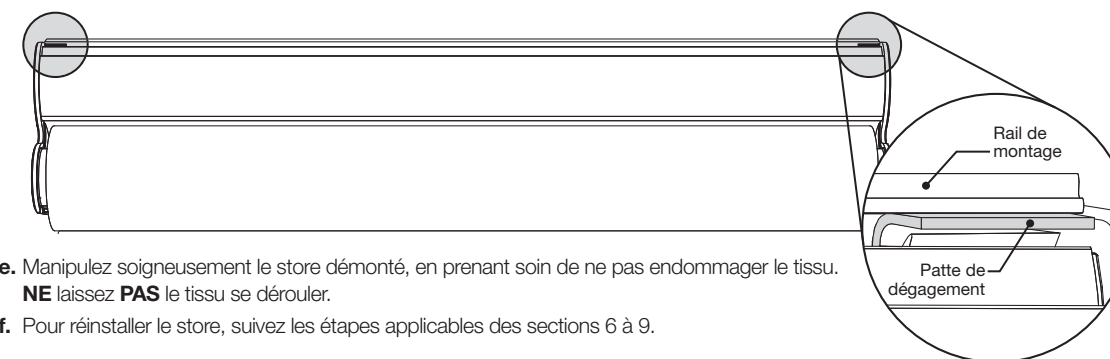

- Manipulez soigneusement le store démonté, en prenant soin de ne pas endommager le tissu. **NE laissez PAS** le tissu se dérouler.
- Pour réinstaller le store, suivez les étapes applicables des sections 6 à 9.

Pour les informations complètes de garantie, consultez : <http://www.lutron.com/TechnicalDocumentLibrary/Window Systems Warranty.pdf>

#### Siège international | États-Unis

Lutron Electronics Co., Inc.  
7200 Suter Road  
Coopersburg, PA 18036-1299 États-Unis  
Assistance à la clientèle :  
En ligne : [www.lutron.com/help](http://www.lutron.com/help)  
Email : [Support@Lutron.com](mailto:Support@Lutron.com)  
Téléphone (y compris l'assistance technique 24h/7j) : 1.844.LUTRON1 (588-7661)

#### Siège européen | Royaume-Uni

En EEA importés par:  
Lutron EA Ltd  
6 Sovereign Close  
London, E1W3JF, Royaume-Uni  
TÉL. : +44.(0)20.7702.0657  
FAX : +44.(0)20.7480.6899  
Assistance technique : +44.(0)20.7680.4481  
NUMÉRO GRATUIT : 0800.282.107



# Persiana enrollable energizada con baterías

Guía de montaje de la persiana: Lea antes de instalar

**PRECAUCIÓN:** RIESGO DE CAÍDA DE OBJETOS. Lea y siga todas las instrucciones de montaje del sistema de persianas. El incumplimiento de estas instrucciones podría provocar lesiones leves a moderadas.

Español

## 1 Prepare la instalación:

### 1.1 Abra la caja y verifique el contenido

Ensamblaje de persiana enrollable

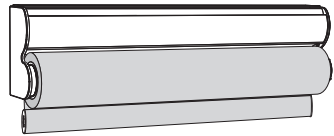

Persiana sin cenefa:

Retire todos los materiales de embalaje.

Tornillos de montaje



La cantidad varía con el tamaño de la persiana

Espaciadores



Sólo se incluye cuando se especifica montaje exterior por encima de la moldura

Soportes centrales



La cantidad varía de 0 a 2, dependiendo de la configuración de la persiana

Opciones de cenefa:

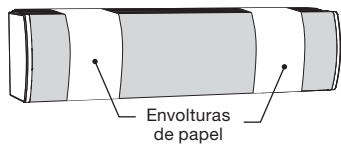

Envolturas de papel

**Cenefa envuelta en tela:** Instalado en la persiana en fábrica - deje las envolturas de papel blanco individuales (indicadas más arriba) en su lugar durante la instalación.

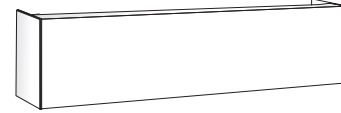

**Cenefa Triathlon Architectural:**

Envasados por separado en la caja de persiana - Fijar antes de montar la persiana, según la guía de instalación empacotada con las piezas laterales

### 1.2 Inspeccione la persiana para verificar el acoplamiento correcto del soporte

**PRECAUCIÓN:** RIESGO DE CAÍDA DE OBJETOS. Inspeccione y confirme que ambos extremos del tubo de la persiana estén totalmente asentados en los soportes de los extremos. Cualquier omisión incurrida en asegurar que los soportes estén totalmente asentados podría ocasionar lesiones leves a moderadas.



Inspeccione aquí

Soporte del extremo

Separación

Inspeccione aquí

VISTO DESDE ABAJO

(se muestra el extremo derecho; inspeccione ambos extremos y corrija según sea necesario)

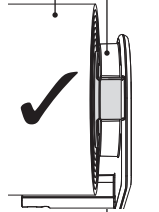

Tubo de persiana totalmente asentado

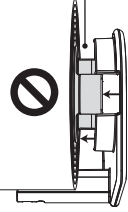

Tubo de persiana no totalmente asentado

Si se hubiera producido una separación durante el envío, vuelva a asentar el tubo de la persiana empujando las piezas entre sí

### 1.3 Reúna los elementos adicionales que necesitará

- Lápiz
- Cinta métrica
- Nivel
- Taladro eléctrico
- Broca de 4,8 mm (3/16 pulg)
- Punta de destornillador hexagonal de 6 mm (1/4 pulg) (se recomienda extensión de 6 pulg)
- Tijeras
- Baterías alcalinas de celda D (6 u 8 según sea el tamaño de la persiana; 12 o 16 con la opción de refuerzo de baterías)
- Lutron recomienda baterías Duracell® o RAYOVAC®

## 2 Prepare el riel de montaje:

**NOTA:** Las persianas más anchas que 1 219 mm (48 pulg) deberán ser instaladas por dos personas.

### 2.1 Sostenga el riel de montaje hacia arriba hasta la superficie de montaje, aproximando su posición de montaje final.

a. Verifique el espacio mínimo en ambos extremos del riel de montaje.

**IMPORTANTE:** Para una instalación exitosa se requiere suficiente espacio libre. Consulte la imagen y la tabla de la derecha. Si no se lograra la distancia mínima en ambos extremos, **NO** instale la persiana. Verifique los detalles del pedido o la cotización original, vuelva a medir la ventana y llame a la Asistencia técnica de Lutron para iniciar una resolución.

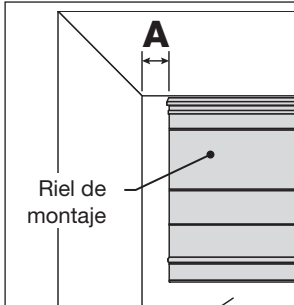

Espacio libre mínimo "A"

Persiana con cenefa: 6 mm (1/4 pulg)

Persiana sin cenefa: 3 mm (1/8 pulg)

b. Verifique que el riel de montaje esté nivelado, centrado y paralelo a la ventana.

### 2.2 Planifique de ubicación de los tornillos de montaje.

a. Planifique las ubicaciones de los tornillos de montaje de manera que los tornillos penetren en montantes o molduras macizas de ser posible. Asegúrese de que los elementos de fijación sean adecuados para la superficie de montaje.

b. Planifique instalar un tornillo de montaje de 89 a 127 mm (3.5 a 5 pulg) en cada extremo del riel de montaje (las áreas sombreadas de más abajo).

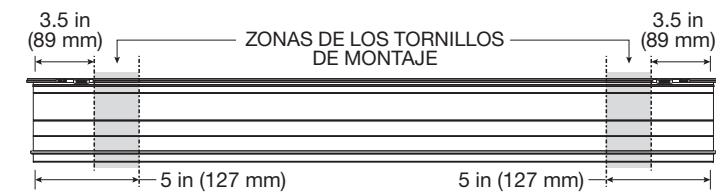

c. Para persianas más anchas que 1 219 mm (48 pulg) prevea instalar dos tornillos de montaje adicionales, equidistantes respecto del riel de montaje.



d. Use un lápiz para marcar las ubicaciones de los tornillos de montaje.

**NOTA:** El riel de montaje presenta ranuras que indican la ubicación recomendada de los tornillos y ayudan a estabilizar el punto de la broca.

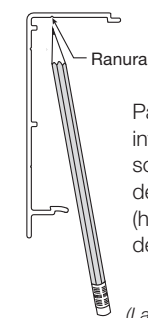

Para el montaje en interiores, los tornillos son guiados a través de la sección superior (horizontal) del riel de montaje.

Vista de perfil

(Las trabas del soporte se han omitido para lograr mayor claridad)

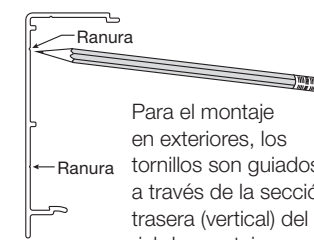

Para el montaje en exteriores, los tornillos son guiados a través de la sección trasera (vertical) del riel de montaje.

### 2.3 Preperfore el riel de montaje.

a. Preperfore el riel de montaje en las marcas de lápiz, utilizando una broca de 4,8 mm (3/16 pulg).

## 3 Instale el riel de montaje:

3.1 De acuerdo con la opción de montaje elegida en el pedido original, fije el riel de montaje a la superficie de montaje utilizando los tornillos de montaje suministrados u otros elementos de fijación adecuados. (Las trabas del soporte se han omitido para lograr mayor claridad.)

OPCIÓN DE MONTAJE:  
**Montaje interior**

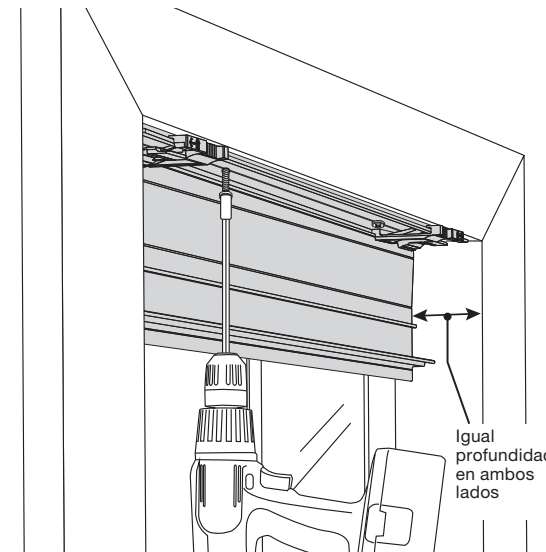

OPCIÓN DE MONTAJE:  
**Montaje exterior en la moldura**

Alinee la parte superior del riel de montaje con el borde superior de la moldura

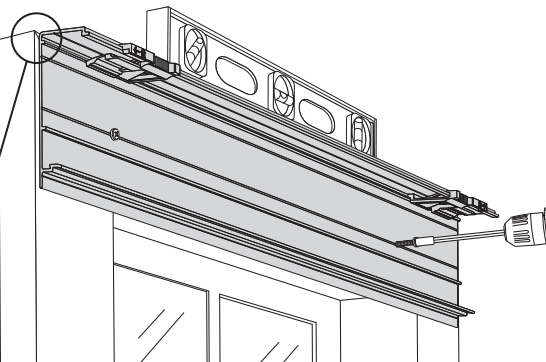

OPCIÓN DE MONTAJE:  
**Montaje exterior por encima de la moldura**

Espaciadores entre el riel de montaje y la superficie de montaje (sólo incluidos cuando se especifica un montaje externo encima de la moldura)\*\*

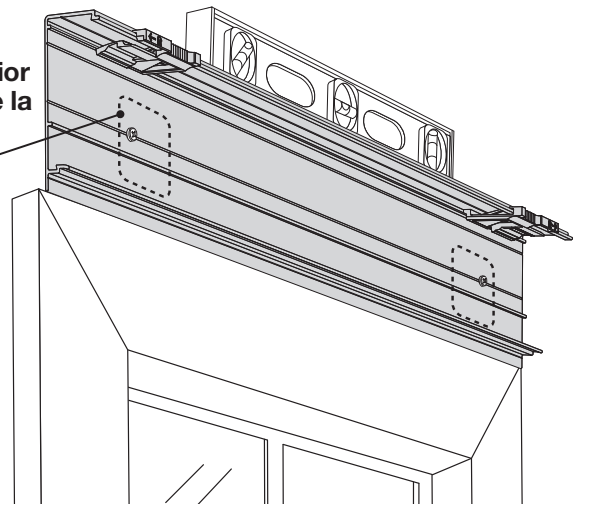

**\*\*NOTA:** En función del tamaño de la persiana y la profundidad de la moldura o la dirección del enrollamiento de la persiana, usted podría montar la persiana directamente a la pared por encima del borde sin necesidad de utilizar los espaciadores. En esta disposición, la parte superior del riel de montaje debe estar a un mínimo de 133 mm (5 1/4 pulg) por encima de la parte superior de la moldura.

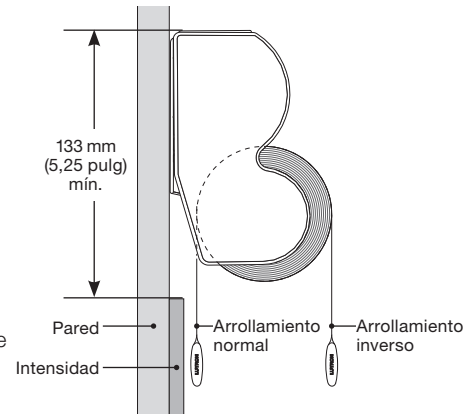

## 4 Finalice el montaje del riel de montaje:

### 4.1 Vuelva a verificar la posición del riel de montaje.

Consulte el espacio libre mínimo "A" en el paso 2.1.a y confirme que el riel de montaje tendido esté ubicado de modo de permitir el espacio libre mostrado en ambos extremos. Si no se lograra la distancia mínima en ambos extremos, **NO** instale la persiana. Afloje o retire los tornillos de montaje y reubique el riel de montaje a fin de satisfacer el requisito de espacio libre.

### 4.2 Quite todos los residuos del riel de montaje.

Para asegurar un acoplamiento seguro de los soportes de la persiana, el riel de montaje debe estar limpio y libre de rebabas, virutas y otros residuos que resulten de la perforación y la fijación. Pase un cepillo o un paño de extremo a extremo a lo largo de las áreas indicadas a la derecha para asegurar que no queden residuos.



Vista de perfil

(Las trabas del soporte se han omitido para lograr mayor claridad)

## 5 Instale los soportes centrales:

**NOTA:** La cantidad de soportes centrales incluidos con cada persiana varía de 0 a 2, dependiendo de la configuración de la persiana. Si no hay soportes centrales con su persiana, omita este paso.

### 5.1 Ubique el soporte central a medio camino a través del riel de montaje dispuesto tal como se muestra y bloquéelo en el riel de montaje con un "clik" audible.

(Las trabas del soporte se han omitido para lograr mayor claridad)

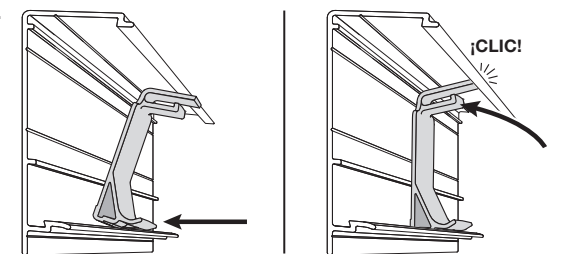

**NOTA:** Las persianas incluyen (2) soportes centrales. Instale cada uno como tal se muestra arriba, colocándolos igualmente espaciados a través del riel de montaje.



IGUALMENTE ESPACIADOS

### 6 Retire las etiquetas de la traba del soporte:

El riel de montaje tiene una traba de soporte instalada en la fábrica cerca de cada extremo, mantenida en su lugar para el envío por una etiqueta removible. Las etiquetas deben ser retiradas y las trabas de soporte deben deslizarse libremente a lo largo de la parte superior del riel de montaje antes de colocar la persiana. Siga todos los pasos de la Sección 6 antes de continuar a la Sección 7.

- Retire la etiqueta de la traba del soporte izquierdo
- Ubique la traba del soporte izquierdo como mínimo a 38 mm (1,5 pulg) (o tanto como lo permita la tornillería de montaje instalada) desde el extremo izquierdo del riel de montaje para proporcionar el espacio libre para la fijación de la persiana
- Repita los pasos a. y b. en la traba del soporte de la derecha

#### VISTA FRONTAL

Traba del soporte izquierdo

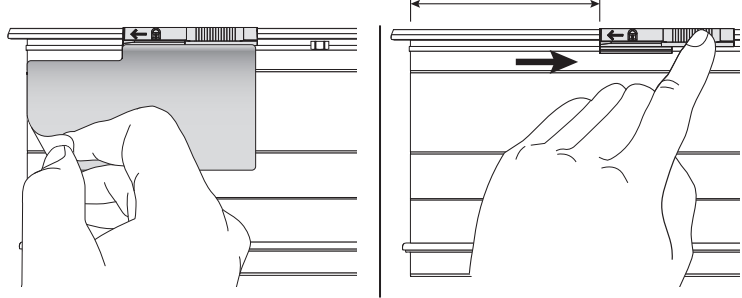

### 7 Cuelgue la persiana:

**IMPORTANTE:** Si su persiana incluye el opcional Cenefa Triathlon Architectural se debe instalar antes de continuar con el paso 7.1. Consulte la guía de instalación empaquetada con las piezas laterales.

**PRECAUCIÓN: RIESGO DE CAÍDA DE OBJETOS.** Monte la persiana en el riel de montaje tal como se muestra y verifique que el acoplamiento sea seguro. El incumplimiento de estas instrucciones podría provocar lesiones leves a moderadas.  
**NOTA:** Las persianas más anchas que 1 219 mm (48 pulg) deberán ser instaladas por dos personas.

**7.1** Apoye la parte interior de cada soporte del extremo (sombreada abajo), primero la parte inferior, sobre el anaqueel inferior del riel de montaje tendido.

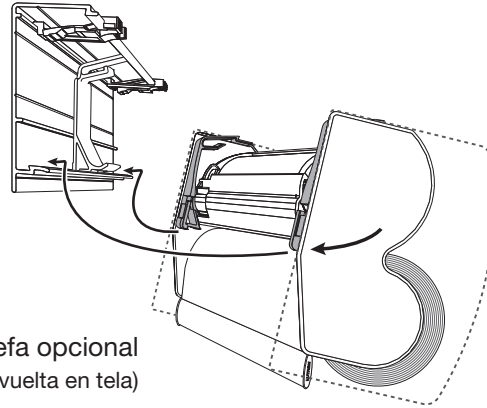

**7.2** Empuje la parte superior de la persiana hacia el riel de montaje, trabando los soportes con un "clic" audible en cada extremo.

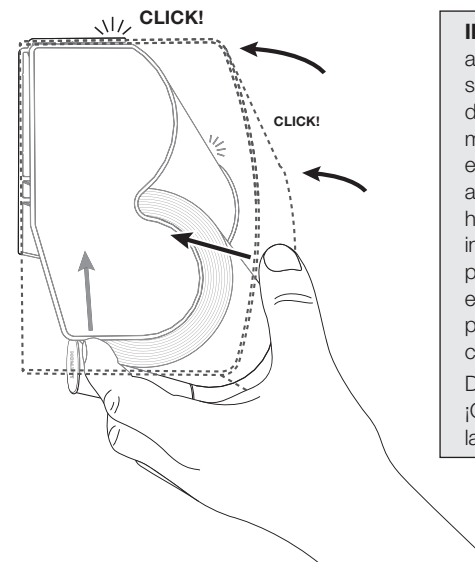

**IMPORTANTE:** Para asegurar el acoplamiento seguro de los soportes de persiana en el riel de montaje, use los dedos (en el interior de la cenefa, si aplica) para aplicar presión hacia arriba en la parte inferior de los soportes de persiana mientras presiona en la parte delantera de la persiana con los pulgares, como se muestra. Debe escuchar un solo ¡CLIC! en cada extremo de la persiana.

**7.3** Si la persiana tuviera una cenefa, retire las envolturas de papel.

- Teniendo cuidado de evitar el corte de la tela, utilice unas tijeras para cortar a través de cada envoltura de papel desde abajo.

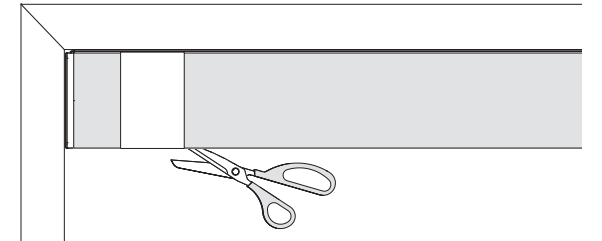

- Luego de cortar, tire de la envoltura hacia afuera a través de la parte superior de la persiana.

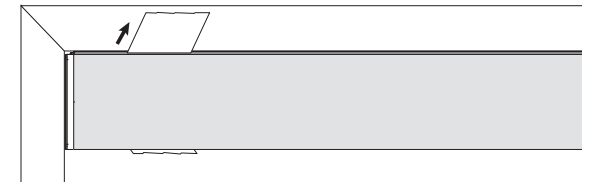

- Luego de retirar ambas envolturas, eleve la cenefa (desde la parte inferior) y retire todos los materiales de embalaje adicionales.

### 8 Acople las trabas del soporte:

**8.1** Abra el soporte de la batería en la parte superior de la persiana.

Con cenefa opcional: tire hacia afuera y luego hacia abajo sobre la cenefa.

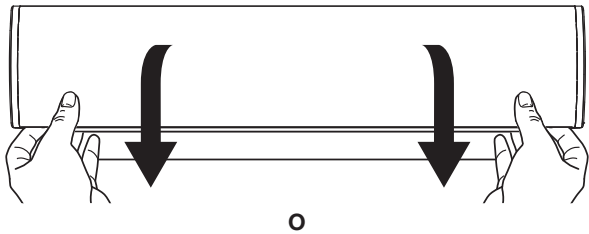

Sin la cenefa opcional: gire la sección superior hacia delante.

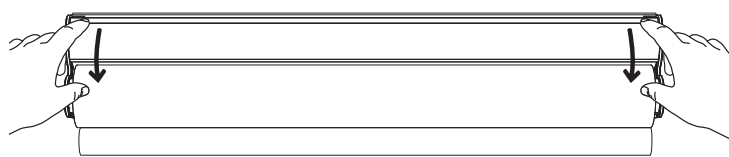

**8.2** Deslice cada traba del soporte todo el recorrido hasta el final del riel de montaje hasta que haga un ligero clic, acoplando la traba y fijando el soporte del extremo de la persiana al riel de montaje.



**PRECAUCIÓN: RIESGO DE CAÍDA DE OBJETOS.** Bloquee los soportes de la persiana en el riel de montaje tal como se muestra a continuación y verifique el acoplamiento seguro de las trabas del soporte. El incumplimiento de estas instrucciones podría provocar lesiones leves a moderadas.

### 9 Instale las baterías:

**9.1** Con el soporte de la batería aún abierto desde el Paso 8, inserte nuevas baterías alcalinas de celda D. No mezcle marcas o tipos. Un diagrama del soporte de la batería muestra la cantidad y orientación.

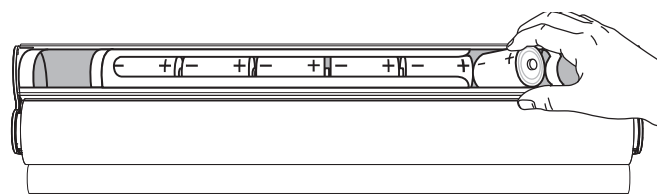

**NOTA:** Una batería con la opción Refuerzo de batería contiene dos (2) soportes de baterías. La persiana funcionará con las baterías instaladas en cualquiera de sus soportes o en ambos soportes. Sólo se logra una mayor vida útil de las baterías cuando se instalan nuevas baterías en ambos soportes de las mismas.

**9.2** Retorne el soporte de la batería a la posición cerrada.

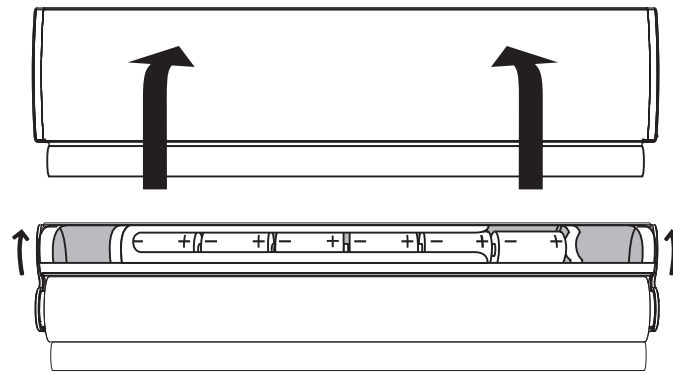

### 10 Configuración y programación

Se incluye con la persiana una hoja de instrucciones separada. Incluye procedimientos para la asignación de un control remoto y el añadido de la persiana a un sistema, si correspondiera, ajustando los límites de apertura y cierre y configurando una posición favorita.

### Cómo retirar la persiana

Una vez instalada la persiana, para retirarla del riel de montaje siga estos pasos:

- Suba la persiana hasta su posición totalmente elevada.
- Retire las baterías. Para obtener información sobre el acceso a la batería consulte la secciones 8 y 9.
- Desacople las trabas del soporte. Deslice cada traba de soporte alejándola del extremo del riel de montaje tal como se muestra en el Paso 6.
- Retire la persiana: Con la persiana firmemente apoyada (para persianas de más 1 219 mm/48 pulg se recomienda la ayuda de una segunda persona) presione hacia abajo la lengüeta de liberación en la parte superior de cada soporte del extremo para liberarla del riel de montaje. (Las lengüetas de liberación podrían accederse más fácilmente con el soporte de la batería parcialmente abierto.)

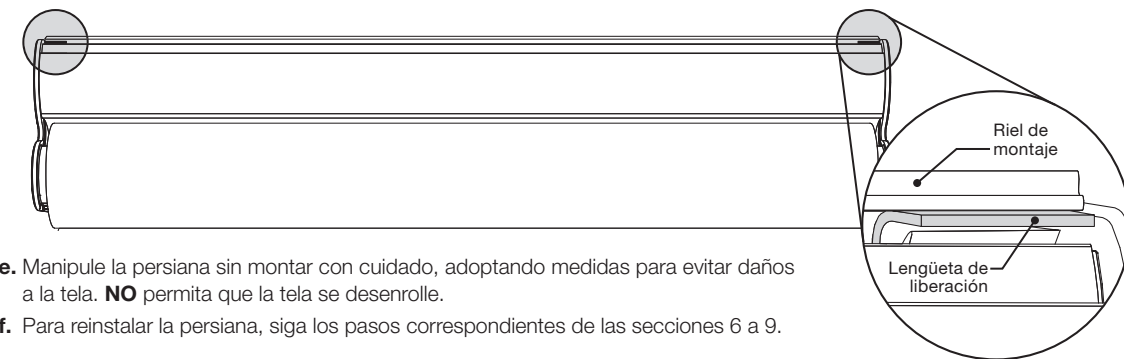

- Manipule la persiana sin montar con cuidado, adoptando medidas para evitar daños a la tela. **NO** permita que la tela se desenrolle.

- Para reinstalar la persiana, siga los pasos correspondientes de las secciones 6 a 9.

Para obtener información completa sobre la garantía, consulte:  
<http://www.lutron.com/TechnicalDocumentLibrary/Window Systems Warranty.pdf>

#### Centro de operaciones mundial | E.U.A.

Lutron Electronics Co., Inc.  
7200 Suter Road  
Coopersburg, PA 18036-1299 E.U.A.  
Asistencia al cliente:  
En línea: [www.lutron.com/help](http://www.lutron.com/help)  
Correo electrónico: [Support@Lutron.com](mailto:Support@Lutron.com)  
Teléfono (incluido el de Asistencia técnica 24/7):  
1.844.LUTRON1 (588-7661)

#### Centro de operaciones europeo | Reino Unido

En EEA importado por:  
Lutron EA Ltd  
6 Sovereign Close Londres, E1W3JF, Reino Unido  
TEL: +44.(0)20.7702.0657  
FAX: +44.(0)20.7480.6899  
Asistencia técnica: +44.(0)20.7680.4481  
TELÉFONO GRATUITO: 0800.282.107

